

# Edificación y obra civil

# **Interpretación y representación de planos**

María Asunción Salgado de la Rosa

1ª edición: mayo 2023









© María Asunción Salgado de la Rosa  
© Fundación Laboral de la Construcción  
© Tornapunta Ediciones  
ESPAÑA

Edita:  
Tornapunta Ediciones  
C/ Rivas, 25  
28052 Madrid  
Tél.: 900 11 21 21  
[www.fundacionlaboral.org](http://www.fundacionlaboral.org)

«Cualquier forma de reproducción, distribución, comunicación pública o transformación de esta obra solo puede ser realizada con la autorización de sus titulares, salvo excepción prevista por la ley. Diríjase a CEDRO (Centro Español de Derechos Reprográficos) si necesita fotocopiar o escanear algún fragmento de esta obra ([www.conlicencia.com](http://www.conlicencia.com); 91 702 19 70 / 93 272 04 47)»

ISBN: 978-84-18632-20-4  
Depósito Legal: M-16540-2023

# ÍNDICE

		Introducción	4
		Objetivos generales	5
<b>UD1</b>		El concepto de escala y proporción en la representación de los planos de arquitectura	6
<b>UD2</b>		Mediciones y cálculos sobre plano	32
<b>UD3</b>		Los sistemas de representación	90
<b>UD4</b>		La documentación gráfica de un proyecto	162
		ANEXO 1. Proporciones particulares y su aplicación	253
		ANEXO 2. Otros formatos de papel	264
		ANEXO 3. Sistema anglosajón de unidades	266



## PRESENTACIÓN

Como cualquier otro campo, la arquitectura y algunos aspectos de la obra civil se sirven de un lenguaje propio con el que transmitir conceptos e ideas; un lenguaje que no es otro que el dibujo.

El dibujo, que constituye en sí mismo un mecanismo gráfico de comunicación, adopta en el caso de la representación de planos criterios específicos destinados a aportar algunos datos complementarios. Es necesario conocer estos criterios, aunque gocen de un carácter específico.

A su vez, la complejidad geométrica y funcional de estas representaciones, a menudo de gran tamaño, y la peculiaridad de su proceso de ejecución condicionan su representación, que a menudo atiende más a conceptos abstractos (tipo esquema) que a una representación real.

En esos casos, el conocimiento previo de los códigos que rigen la representación de estos esquemas posibilitará una correcta interpretación de los mismos en aras de una óptima ejecución por parte de los agentes que intervienen.

El estudio desde un punto de vista histórico de los sistemas de representación, así como la consolidación de conceptos anteriormente aprendidos, como la escala, la conversión de unidades o la geometría básica, resultan esenciales para todo aquel que precise comprender un plano en el transcurso de su trabajo.

Asimismo, en este libro se apuntan trucos y mecanismos gráficos que, basándose en la geometría, resuelven problemas reales, amén de otras curiosidades que acompañan esta faceta de la representación.

Este manual pretende ser una guía útil que facilite no sólo la comprensión de los planos de arquitectura, sino la capacidad de interpretar cualquier tipo de representación gráfica susceptible de aparecer en éstos. De la misma manera, pretende de una forma amena hacer un repaso de ciertos temas íntimamente relacionados con la representación y que no por sabidos dejan de ser importantes.



## OBJETIVOS GENERALES

Al finalizar el curso el alumnado será capaz de:

- Entender y manejar correctamente el concepto de la escala de un dibujo y los aspectos a esta asociados, como proporción y medida y sus respectivas aplicaciones. Además deberá familiarizarse con los formatos normalizados sobre los que se representan los planos de arquitectura y la ubicación de sus contenidos dentro de los mismos.
- Utilizar correctamente las correspondencias entre las unidades del sistema métrico decimal en la aplicación de cálculos de capacidades y volúmenes de geometrías complejas.
- Saber interpretar medidas a partir de las cotas representadas sobre el plano y su posterior traslado a la realidad, así como la detección de errores o contradicciones contenidos en los planos acotados que se aportan en un proyecto de arquitectura.
- Entender e interpretar cualquier representación de un elemento tridimensional en el espacio mediante la lectura correcta de los distintos sistemas de representación en el plano, así como poder medir sobre ellos.
- Establecer una lectura correcta de los distintos contenidos expresados en un plano y saber relacionarlos con el resto de la información contenida en el proyecto. Detectar el fin último de cada documento gráfico distinguiendo las informaciones métricas de aquellas que son puramente esquemáticas.

## Unidad didáctica 1.

El concepto de escala y proporción en  
la representación de los planos de arquitectura



**UD1**



## INTRODUCCIÓN

El objetivo fundamental de esta Unidad Didáctica consiste en familiarizarse con uno de los primeros factores que afectan a la representación del objeto arquitectónico: el cambio de escala.

La comprensión de las herramientas que facilitan el traspaso de la información métrica de la representación del dibujo a la realidad determina en parte el éxito de su correcta interpretación. El fin último consiste en trasladar dicha información gráfica de manera veraz al objeto construido.

El conocimiento de la normalización que atañe a los planos que servirán de soporte a la arquitectura y las reglas que rigen la disposición de determinados contenidos en función de dichas normas agilizarán la comprensión de los mismos.

Asimismo, los errores gráficos o de acotación que puedan aparecer en los planos de obra sólo podrán ser detectados previa comprensión de los conceptos expuestos en esta Unidad Didáctica.

# UD1. El concepto de escala y proporción en la representación de los planos de arquitectura

## CONTENIDOS

1. Concepto de escala, proporcionalidad, razón o proporción 10

2. Cálculo de una escala 13

3. Escala numérica y escala gráfica 16

4. Escalas normalizadas 17

5. Útiles adecuados para el trabajo con escalas 18

6. Teorema de Thales. Usos y aplicaciones 19

7. Formatos de papel. Usos y aplicaciones 24

 Resumen 29

 Terminología 30



## OBJETIVOS

Al finalizar esta unidad didáctica, el alumnado será capaz de:

- Manejar correctamente el escalímetro.
- Ser capaz de recalcular la escala a partir de una cota o medida aportada en un plano.
- Detectar los errores de medida en relación a la escala aportada en un plano.
- Poder realizar cambios de escala en la representación de un objeto dado.
- Entender y aplicar los conceptos de las escalas gráfica y numérica.
- Conocer los conceptos clásicos de la proporción y alguna de sus aplicaciones.
- Familiarizarse con los formatos normalizados sobre los que se representan los planos de arquitectura y la ubicación de sus contenidos dentro de los mismos.





## MAPA CONCEPTUAL

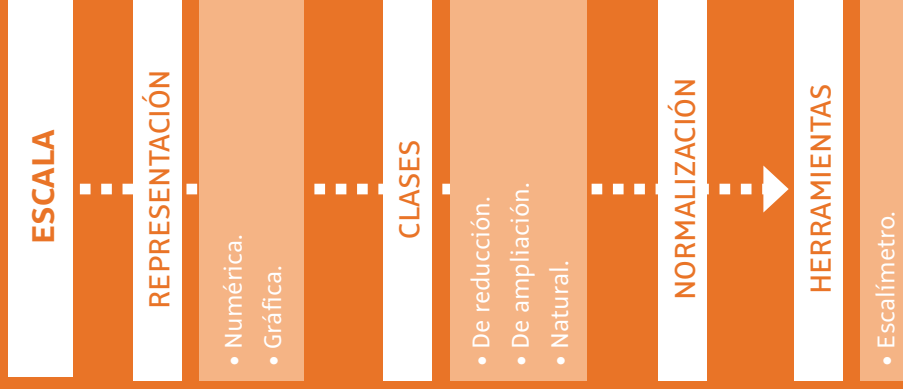

# 1. CONCEPTO DE ESCALA, PROPORCIONALIDAD, RAZÓN O PROPORCIÓN

Por regla general, una **escala** es una relación numérica o gráfica que existe entre la realidad y el dibujo.

La representación de un objeto gráficamente suele acarrear una disminución o un aumento de su tamaño original con el fin de ajustarse a un formato de papel determinado; es lo que se llama "cambio de escala". El fin último es siempre poder medir sobre la representación de dicho objeto.

Una escala es la relación numérica o gráfica que existe entre el objeto real y su representación gráfica o, lo que es lo mismo, entre la realidad y el dibujo.

## RECUERDA



Al hablar de escalas, conviene introducir una serie de conceptos que nos ayuden a entender dicha relación.

## 1.1 Proporcionalidad

Al plasmar un objeto sobre el papel, suele ocurrir que por su tamaño, sea grande o pequeño, su representación no se puede hacer con las medidas reales.

## RECUERDA



Para cumplir con el precepto de proporcionalidad a la hora de representar un objeto en el plano, hay que reducir o ampliar las medidas reales en una misma **proporción**.

Si bien pueden existir representaciones concretas, en las que el concepto de proporcionalidad deje de cumplirse intencionadamente (como en determinadas representaciones de perfiles de terrenos, cuando la relación entre distancias y alturas hace que una de ellas sea imperceptible a determinada escala), la tónica que se ha de seguir debe ser siempre la de aplicar por igual el mismo coeficiente de ampliación o reducción a todas las medidas. De lo contrario, se atentaría contra el concepto de proporcionalidad y dichas representaciones no podrían ser consideradas dibujos a escala.

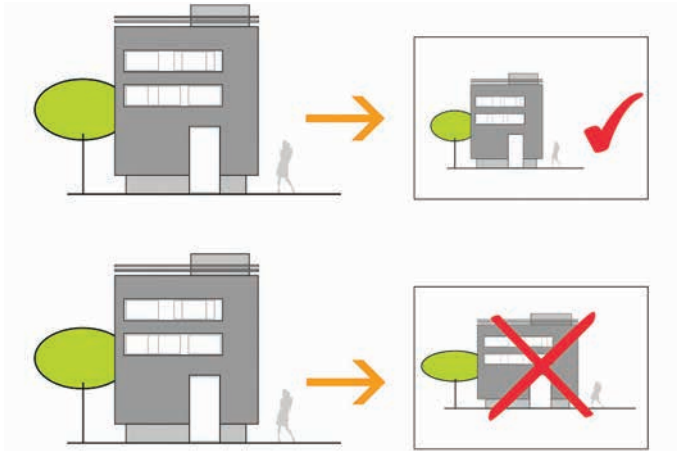

**Figura 1.** Aplicación correcta e incorrecta de la escala en un dibujo según el principio de proporcionalidad

## 1.2 Proporción o escala del dibujo

Es la relación que existe entre las medidas del dibujo y las medidas reales del objeto.

En caso de ser representada numéricamente, esta relación consiste en un quebrado compuesto por números enteros en los que el numerador o el denominador siempre es la unidad.

**RECUERDA** 

En la representación de objetos en los planos de arquitectura el quebrado de su escala es siempre la unidad dividida por un número entero.

## 1.3 Razón o proporción

Definimos **razón** como la relación entre dos cantidades. Se expresa como el cociente de una magnitud dividida por la otra.

**EJEMPLO** 

La igualdad de dos razones se conoce como "proporción".

Dado un rectángulo A de 5 cm de base y 4 cm de altura, decimos que la razón de dicho rectángulo A es la relación entre su base y su altura.

Por lo tanto, la razón  $r_A = \frac{4}{5} = 0,8 \text{ cm}$

**EJEMPLO**

Tomemos ahora otro rectángulo B de 2,5 cm de base y 2 cm de altura.

La razón de dicho rectángulo B será  $r_B = \frac{2}{2,5} = 0,8$  cm

Diremos que ambos rectángulos son proporcionales porque podemos demostrar la igualdad de sus razones:

$$r_A = r_B; \frac{4}{5} = \frac{2}{2,5}$$

**RECUERDA**

Proporción es la relación que existe entre los valores numéricos de dos segmentos rectilíneos o, lo que es lo mismo, el número que expresa el valor de un segmento cuando el otro se toma como unidad.

## 2. CÁLCULO DE UNA ESCALA

Sucede en ocasiones que cuando cierta documentación gráfica llega a nuestras manos ha sufrido alteraciones de tamaño no deseables fruto de un proceso continuado de reproducción.

Cuando esto sucede, a menudo el valor numérico de la escala que figura en su rotulación no se corresponde con la realidad del dibujo, por lo que conviene hallar la escala verdadera a la que corresponde realmente la documentación.

Con el fin de hallar la escala real del dibujo, tomaremos una **cota**, es decir, un segmento cuyo valor real conozcamos, bien porque nos venga dado, bien porque sepamos de antemano su medida real.

A esta cota o medida real, siempre expresada en unidades del sistema métrico, la llamaremos "medida del objeto en la realidad", en adelante MOR.

Debemos entonces medir con una regla sobre dicho segmento representado sobre el papel sin olvidar que conocemos su medida real.

A la resultante de dicha medición la llamaremos "medida del objeto en el dibujo", en adelante MOD.

$$\text{Escala} = \frac{\text{MOD}}{\text{MOR}}$$



El cálculo de una escala se realiza mediante la reducción del cociente entre la medida de un segmento sobre el papel (MOD) y el valor de dicho segmento en la realidad (MOR). La representación numérica de dicha escala se considera adecuada cuando el numerador queda reducido a la unidad, para lo cual se reducirán los valores obtenidos a común denominador, simplificando los comunes.

Ambos valores deberán estar en las mismas unidades de medida para poder ser simplificados.

Con el fin de afianzar este conocimiento, realizaremos un caso práctico de cálculo de escala.

## EJEMPLO



Un segmento en la realidad mide 1,40 m y así aparece acotado. Al medir con la regla sobre el dibujo, contabilizamos 7 cm.

¿Qué escala se ha aplicado?

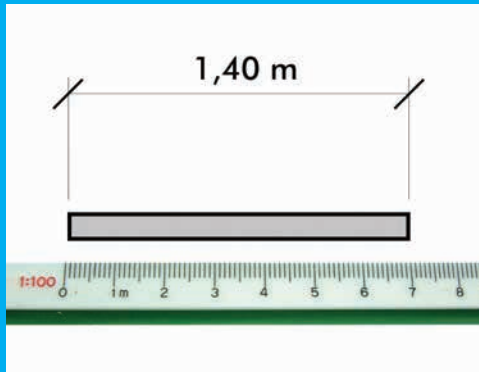

**Figura 2.** Ejemplo de cálculo de escala en el dibujo

Solución:

Aplicamos la fórmula:

$$\text{Escala} = \frac{\text{MOD}}{\text{MOR}} = \frac{7 \text{ cm}}{1,40 \text{ m}} = \frac{7 \text{ cm}}{140 \text{ m}}$$

Reduciendo a común denominador,

$$\text{Escala} = \frac{1.7}{1.2.2.5.7} ; \text{ simplificando los comunes: Escala} = \frac{1}{20}$$

## RECUERDA



Es fundamental que al hallar la escala numérica el resultado obtenido quede en forma de quebrado de tal forma que el numerador sea la unidad y el denominador un número entero.

## OTRAS PUBLICACIONES QUE TE PUEDEN INTERESAR



### Encargado de obra Topografía

José Ignacio Romero Trillo  
Mª Luisa Soriano Sanz



### Replanteo de obras de edificación

Josep Crespell i Serra



### Edificación Mediciones

Basilio Leralta Catalina



### Seguridad y salud Manual de seguridad y salud en las obras de construcción. Funciones de nivel básico

VV.AA

Estos libros los puedes adquirir en:  
[libreria.fundacionlaboral.org](http://libreria.fundacionlaboral.org)

## PERMANECE ACTUALIZADO, CONOCE NUESTROS RECURSOS WEB

Fundación Laboral de la Construcción:  
[fundacionlaboral.org](http://fundacionlaboral.org)

Información en materia de PRL:  
[lineaprevencion.com](http://lineaprevencion.com)

Portal de la Tarjeta Profesional de la Construcción (TPC):  
[trabajoenconstruccion.com](http://trabajoenconstruccion.com)

Portal de formación:  
[cursosenconstruccion.com](http://cursosenconstruccion.com)

Cursos, actualidad y asesoramiento gratuito en BIM:  
[entornobim.org](http://entornobim.org)

Buscador de empleo:  
[construyendoempleo.com](http://construyendoempleo.com)

Observatorio Industrial de la Construcción:  
[www.observatoriodelaconstruccion.com](http://www.observatoriodelaconstruccion.com)



## AYÚDANOS A MEJORAR

Si tienes alguna sugerencia sobre nuestras publicaciones,  
escríbenos a [recursosdidacticos@fundacionlaboral.org](mailto:recursosdidacticos@fundacionlaboral.org)